



مخلّطات - آلات تعبئة - آلات تغليف
Mixers, Filling & Packaging Machines

AL01 Series

آلة اللصاقات Labeling Machine

صنعت في الإمارات العربية المتحدة

الميزات الرئيسية

- مصمم وفقاً لقواعد GMP.
- تصميم ديناميكي متطور
- واجهة تخاطب سهلة ومرنة باستخدام شاشة نصية.
- تصميم منخفض الكلفة.

المواصفات الفنية :

- رأس أو رأسي الصاق (أنظر جدول الطرازات)
- جسم الآلة مصنع من الستانلس ستيل AISI 304
- قيادة اللصاقات عن طريق محرك خطوي.
- الآلة مزودة بلوحة تحكم كهربائية كتيفة IP65 ومصنوعة من الستانلس ستيل AISI 304 تحوي على :
 - ❖ قاطع دوراني رئيسي.
 - ❖ حمايات كهربائية.
 - ❖ متحكم مبرمج PLC.
 - ❖ انضغرات للتحكم بالسيور والقشط.
 - ❖ دائرة قيادة محرك رأس الإصاق.
 - ❖ تجهيزات وتوصيلات الكهربائية مرمزة بشكل واضح
 - ❖ مفاتيح تشغيل وإيقاف وطوارئ.
 - ❖ شاشة تحكم نصية تقدم الوظائف التالية:
 - ❖ تحذيرات التشغيل (بيان وضع الآلة...).
 - ❖ رسائل الخطأ.
 - ❖ عداد العبوات المنتجة اليومي والكلي.
 - ❖ إلخ
- واجهة التخاطب تحوي على :
- التغذية الكهربائية: 220Vac/50Hz

الخيارات

- وثائق بروتوكولات التحقق (DQ,IQ,OQ,PQ)
- اختبارات القبول (FAT, SAT)



UAE, Dubai

+971 4 3449204
+971 55 1086179
+971 56 7919877
uae@afaq01.com

Turkey, İstanbul

+90 507 0044522
turkey@afaq01.com

Jordan, Amman

+962 6 200 9860
+962 799 490 612
Jordan@afaq01.com



@afaq01

@afaq01

/afaq01

/afaq-industries

/afaq01

/+afaqindustries

Key Features

- Designed and Built in accordance to cGMP.
- Advanced Mechanical Design.
- Easy and Flexible Text HMI.
- Economical Design.



Specifications

- Single or Double labeling head.
- Construction made of SS304.
- Labels driven by Step motor.
- Electrical Panel IP65 made by SS304, contains:
 - ❖ Main Rotary Switch.
 - ❖ Electrical protections and circuit breakers.
 - ❖ PLC.
 - ❖ Frequency inverters to control electrical motors.
 - ❖ Step motor Driver.
 - ❖ Well tagged Electrical wires and junctions.
- Human Machine Interface (HMI) contains:
 - ❖ Start/Stop and E.Stop Push buttons.
 - ❖ Graphic touch panel 7" provides:
 - ❖ Machine Status and Warning Messages.
 - ❖ Alarms.
 - ❖ Productivity.
 - ❖ etc...
- ElectricPower: 220Vac/50Hz

Options

- Validation protocols (DQ,IQ,OQ).
- Acceptance Tests (FAT, SAT).

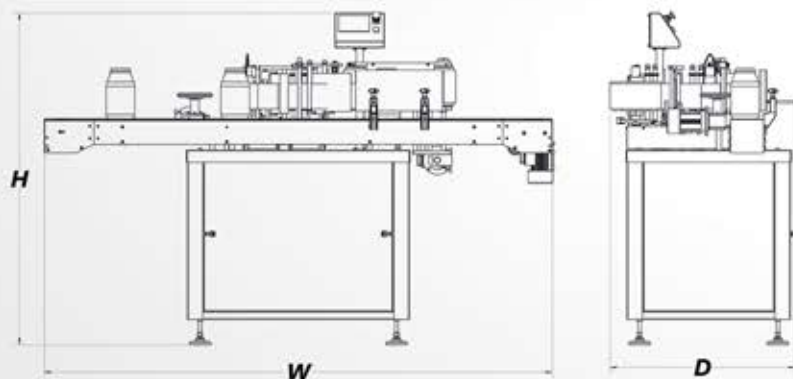

Dimaention	Electric Power KW	Productivity Bottle/h*	Min Label height mm	Max Label height mm	Min bottle size mm	Max bottle size mm	Labeling Head No.	Type
H * W * D mm					D*H	D*H		
1,500 x 2,500 x 800	1.2	3500-4500	10	60	20 x 30	45 x 130	1	AL01-1Mi
1,500 x 2,500 x 800	1.2	2800-3500	30	160	40 x 70	100 x 200	1	AL01-1S
1,500 x 2,500 x 800	1.2	1500-2500	90	200	100 x 100	140 x 260	1	AL01-1M
1,500 x 2,500 x 1,200	1.5	2800-3500	30	160	40 x 70	100 x 200	2	AL01-2S
1,500 x 2,500 x 1,200	1.5	1500-2500	90	200	100 x 100	140 x 260	2	AL01-2M

❖ Specifications may change without prior notice.